



삼성 시스템 에어컨

사용 설명서

AC***RNCPBH1 시리즈

- 안전을 위한 주의 사항을 반드시 읽고 제품을 바르게 사용하세요.
- 이 사용 설명서에는 제품 보증서가 포함되어 있습니다. 사용 설명서를 잘 읽고 보관해 주세요.
- 본 제품은 대한민국에서만 사용하도록 만들어져 있으며, 해외에서는 품질을 보증하지 않습니다.
(FOR KOREA UNIT STANDARD ONLY)



SAMSUNG



목차

스마트 에어컨 살펴보기	3
사용 전 확인하기	3
실내기 사용 관련	3
실내기 보관 관련	3
실외기 사용 관련	3
실외기 설치 관련	3
보조전원스위치 확인	4
운전 전 주의 사항	4
에어컨 사용 온도 조건	4
히트펌프식 에어컨의 실외 온도별 난방능력	4
실내기 살펴보기	5
디스플레이부	5
흡입판 열기	5
실내기 설치 위치 선정	6
청소 및 손질하기	7
제품 청소하기	7
실외기 열교환기 외관 청소하기	7
실내기 외관 청소하기	7
필터 청소하기	8
실내기에서 필터 분리하기	8
먼지거름 필터 세척하기	8
먼지거름 필터 건조하기	9
실내기에 먼지거름 필터 장착하기	9
부록	10
모델별 규격 확인하기	10
서비스를 요청하기 전에	11
안전을 위한 주의 사항	15
전자 제품을 버리려면	21
제품보증서	22



사용 전 확인하기

실내기 사용 관련

커튼이 공기 흡입구를 막지 않도록 해 주세요.

- 바람이 잘 통하지 않아 냉방(난방) 능력이 떨어질 수 있습니다.

냉방운전시 희망온도를 적절하게 조절하세요.

- 희망온도를 너무 낮게 맞추면 인체에 해롭고 전기소모도 많아지므로 실외온도보다 5°C 정도 낮게 조절하여 사용하세요.

냉방운전시 절전을 위해 에어컨과 선풍기를 함께 사용하세요.

- 에어컨과 선풍기를 함께 사용하면 냉방에 효과적일 뿐만 아니라 절전 효과도 기대할 수 있습니다.

에어컨 운전시 창문이나 문은 가급적 닫아 주세요.

- 창문이나 문을 열고 에어컨을 사용할 경우 냉방(난방) 효과가 떨어집니다.
- 에어컨을 오랫동안 사용할 경우에는 가능한 1시간에 한번 정도 창문을 열어 환기시켜 주세요.

햇빛이나 열기구를 피해 설치하세요.

- 햇빛이 비칠 때는 커튼 등을 쳐 주세요.
- 냉방운전시 열기구를 함께 사용하지 마세요. 냉방 효과가 떨어집니다.

실내기 보관 관련

- 맑은 날 청소 후 3~4시간 정도 송풍운전을 하여 실내기 내부를 건조시켜 주세요.

⚠ 주의

- 제품을 이동하거나 임의로 움직이지 마세요. 배관 연결부가 느슨해지거나 배관이 파손되어 냉매 가스가 새어 나올 수 있습니다.

실외기 사용 관련

뒹개나 장애물 등이 있으면 치워 주세요.

- 제품 고장의 원인이 되고, 바람이 잘 통하지 않아 냉방(난방) 효과가 떨어집니다.

실외기 설치 관련

- 실외기는 바람이 잘 통하는 곳에 햇빛을 피해 설치하시고 햇빛이 비칠 경우에는 햇빛가리개를 꼭 설치해 주세요.



사용 전 확인하기

보조전원스위치 확인

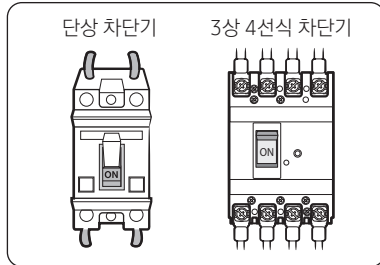

제품을 켜기 전 보조 전원 스위치를 꼭 켜 주세요.

- 보조 전원 스위치가 꺼져 있으면 [운전/정지] 버튼을 눌러도 제품이 켜지지 않습니다.

참고

보조전원스위치 (ELCB, ELB)

- 보조전원스witch는 제품에 포함되어 있지 않으므로 따로 구입해 설치하세요.
- 보조전원스witch는 과전류 또는 누전을 방지하기 위한 장치입니다. 청소할 때나 오랫동안 운전하지 않을 때는 꺼 주세요.
- 건물 내의 분전함에 에어컨 전용 누전차단기(ELB) 등 과전류 차단장치가 설치되어 있는 경우 보조전원스switch를 반드시 설치할 필요는 없습니다.
- 겨울철 사용기간 중 실외 온도가 영하로 내려갈 경우 제품 자체적으로 보호 동작을 합니다. 제품 전원 차단 시에 압축기 보호기능이 동작하지 않아 제품 고장이 발생할 수 있으니 겨울철에는 제품 전원을 차단하지 마세요.
- 제품을 오랫동안 사용하지 않다가 다시 사용할 경우에는 운전을 시작하기 6시간 전에 보조 전원 스위치(MCCB, ELB)를 켜 주세요.

운전 전 주의 사항

에어컨에 사용되는 냉매 가스는 독성이 없고, 가연성이 없는 안전한 가스이지만 밀폐된 작은 공간에 실내기를 설치할 경우 허용치 이상의 냉매 가스가 누출될 수 있으므로 별도의 대책(환기 장치)이 필요합니다.



에어컨 사용 온도 조건

에어컨은 다음과 같은 조건에서 사용할 수 있습니다.

온도, 습도 범위를 벗어난 곳에서 운전할 경우 보호 장치가 작동하여 운전이 되지 않을 수 있습니다.

특히, 겨울철에 설치 후 시운전할 경우에는 전원을 공급하고 약 1시간이 지난 후에 운전을 시작하세요.

실내·외의 급격한 온도차이로 인해 제품 고장이 발생할 수 있습니다.

구분	실내 온도	실외 온도	실내 습도	비고
냉방 운전	21°C ~ 32°C	-15°C ~ 50°C	상대습도 80 % 이하	-
제습 운전	21°C ~ 32°C	21°C ~ 48°C	-	-
난방 운전	0°C ~ 30°C	-20°C ~ 24°C	-	AC072/090RNCPBH1
		-25°C ~ 24°C	-	AC130/145RNCPBH1

- 습도가 높은 곳에서 오랫동안 냉방운전을 하면 에어컨에 이슬이 맺힐 수 있습니다.
- 정격난방능력은 실외온도 7°C 기준이며, 실외온도가 0°C 이하로 내려가면 온도조건에 따라 떨어질 수 있습니다.
- 정격냉방능력은 실외온도 35°C 기준이며, 실외온도가 40°C 이상으로 올라가면 온도조건에 따라 떨어질 수 있습니다.



실내기 살펴보기

모델에 따라 사용 기능 및 실내기 그림이 다를 수 있습니다.

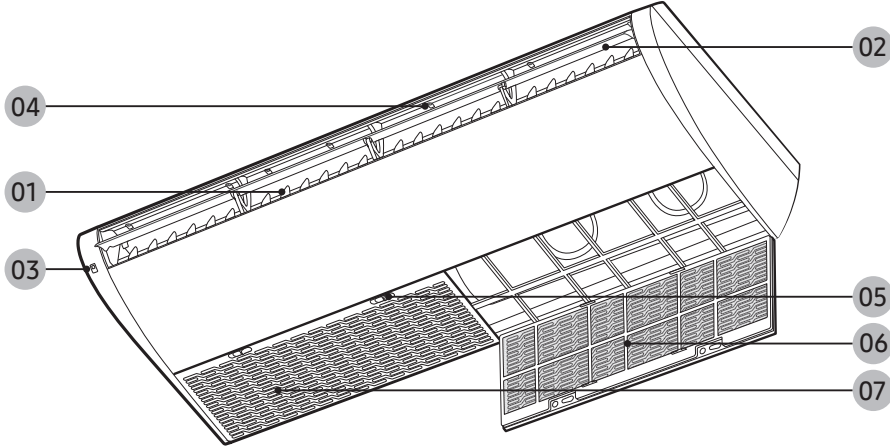

- | | |
|----------------|-------------|
| 01 바람 조절판 (좌우) | 05 그릴 잠금 후크 |
| 02 바람 조절판 (상하) | 06 먼지거름필터 |
| 03 디스플레이 | 07 공기흡입구 |
| 04 공기 배출구 | |

디스플레이부

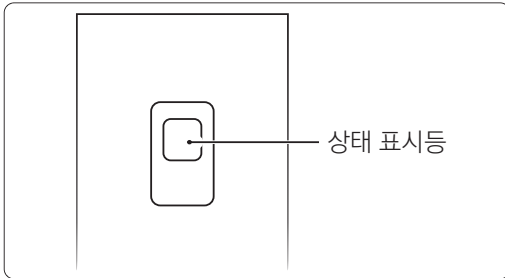

- 파란색 점등 : 운전상태 표시
- 파란색 점멸 : 제상상태 표시
- 녹색 점등 : 예약상태 표시
- 주황색 점등 : 필터상태 표시
- 빨간색 점등 : 에러 표시

참고

- 제상 운전 : 난방운전을 하는 동안 실외기에 생긴 성에를 제거하기 위한 기능입니다. 실외기 성에 발생 시 자동으로 최대 12분간 동작하며, 찬 바람이 나오는 것을 방지하기 위해 실내기에서 바람이 나오지 않을 수 있습니다.

실내기 설치 위치 선정

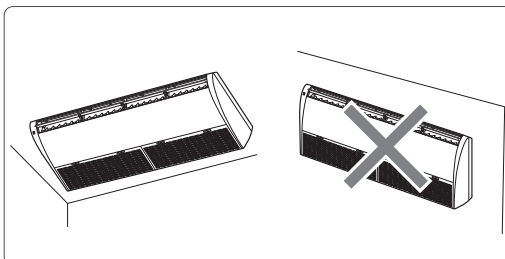

실링 실내는 천장 아래에 설치하도록 설계되었습니다. 제품을 세워서 설치하지 마세요.

제품 청소하기

⚠ 주의

- 청소 시에는 반드시 보조 전원 스위치를 꺼 주세요.

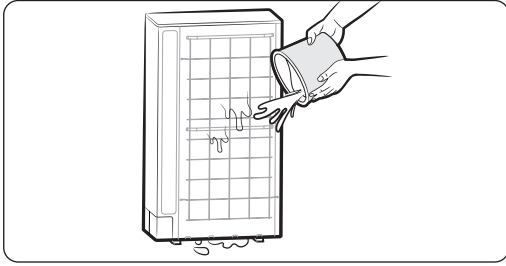

실외기 열교환기 외관 청소하기

- 열교환기에 먼지가 쌓이면 냉방(난방) 효과가 떨어지므로 주기적으로 청소해 주세요.
- 실외기 외관에 물을 뿌려가며 먼지를 제거하세요.

⚠ 주의

- 물을 뿌리기 전에 전원을 차단해 주세요.
- 실외기 열 교환기는 표면이 날카로우니 주의하세요.

📖 참고

- 실외기의 열교환기 세척 및 청소는 제품을 분해해야 하므로 서비스센터에 문의하세요.

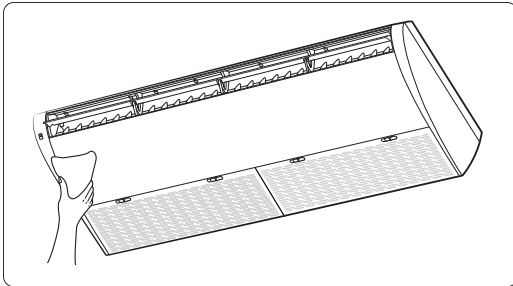

실내기 외관 청소하기

물을 묻힌 부드러운 헝겊이나 부드러운 솔로 먼지를 제거하세요.

⚠ 주의

- 알칼리성 세제, 황산, 염산, 유기 용제는 사용하지 마세요.
 - 표면이 손상될 수 있습니다.
- 제품에 살충제, 방향제나 가연성 스프레이를 뿌리지 마세요.
 - 인체에 해로울 뿐 아니라 감전, 화재 고장, 파손의 원인이 됩니다.

📖 참고

- 실내기의 열교환기 세척 및 청소는 제품을 분해해야 하므로 서비스센터에 문의하세요.
- 미용실, 음식점 등 사용환경에 따라 공기 중 이물질에 의해 연무 현상이 발생할 수 있습니다. 연무 현상은 제품의 고장이 아니고 실내기 냉각핀을 세척 또는 교체를 해야하며 비용이 발생될 수 있습니다.

필터 청소하기

⚠ 주의

반드시 먼지거름 필터가 장착된 상태에서 에어컨을 사용하세요.

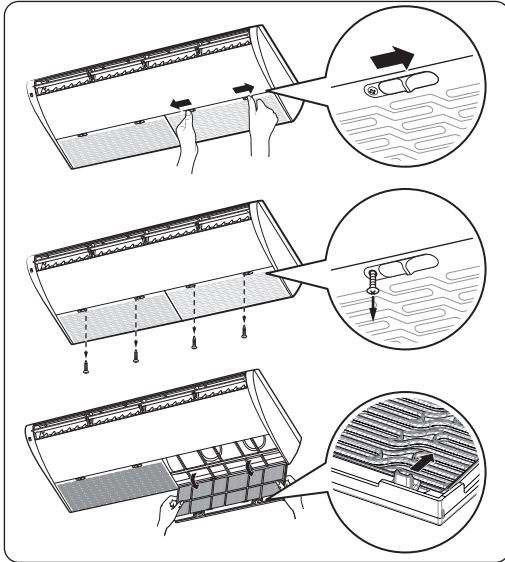

실내기에서 필터 분리하기

그릴 잠금 후크를 좌우로 밀고 드라이버로 4개의 SCREW를 풀어 주세요.

양쪽 공기 흡입구 부분의 덮개를 열어 먼지거름 필터를 빼주세요.

⚠ 주의

- 운전 중에는 공기 흡입구를 열지 마세요. 고장, 감전의 위험이 있습니다.

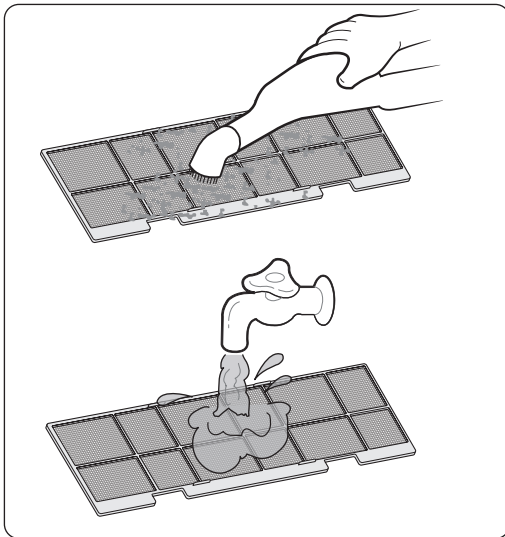

먼지거름 필터 세척하기

먼지거름 필터에 붙어 있는 먼지를 진공청소기로 흡입하거나 흐르는 물에 세척해 주세요.

⚠ 주의

- 솔 등으로 비벼 빨면 필터가 망가질 수 있습니다.

📖 참고

- 오염이 심하면 냄새가 날 수 있습니다. 이때는 중성세제를 탄 미지근한 물로 살짝 씻어주세요.

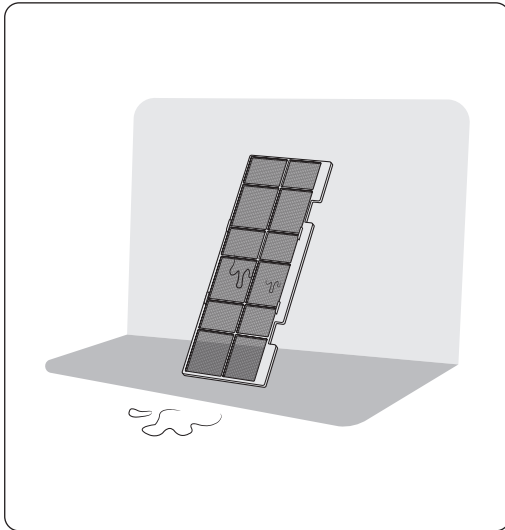

먼지거름 필터 건조하기

세로 방향으로 비스듬히 세워 직사광선을 피해 그늘에서 건조해 주세요.

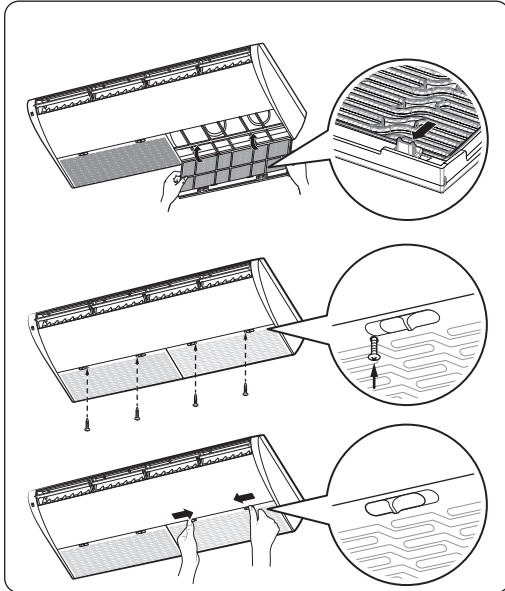

실내기에 먼지거름 필터 장착하기

먼지거름필터를 공기흡입구 덮개 안쪽 걸림턱에 완전히 고정되도록 화살표 방향으로 끝까지 밀어 넣어 주세요.

(필터는 공기 흡입구 덮개 테두리에 있는 모든 걸림턱에 고정되어야 합니다.)

공기흡입구 덮개를 화살표 방향으로 올려 덮개를 닫고 덮개가 열리지 않도록 SCREW 4개를 체결해 주세요.

그릴 잠금 후크를 SCREW가 보이지 않도록 옆으로 밀어 주세요.

참고

- 청소 및 교체 주기는 사용 시간과 환경에 따라 달라질 수 있으며, 필터 청소 서비스 요청 시 유상 청구됩니다.
- (1일 8시간 사용 기준) 먼지거름 필터 청소주기는 2주 입니다.



모델별 규격 확인하기

실내기 모델명	실내기 크기 [가로 x 높이 x 깊이,(mm)]	중량 (kg)	실내외 전원 연결선 (mm ²)	통신선 (mm ²)
AC072/090RNCPBH1	1,350 x 235 x 675	32.6	0.75	0.75
AC130/145RNCPBH1	1,650 x 235 x 675	42.0	0.75	0.75

- 디자인 및 제품 규격은 품질 향상을 위해 예고 없이 변경될 수 있습니다.
- 삼성전자에서 인정하지 않는 곳에서 설치한 경우에는 무상 서비스를 받을 수 없습니다.
- 전기 공사 시에는 규격에 맞는 전선을 사용하세요.
전기 배선 및 공급 배관 길이를 연장하거나 보조 전원 스위치 등을 설치할 경우에는 추가 비용이 발생합니다.
- 실내기와 실외기를 위와 같이 조합하지 않을 경우 제품의 성능 및 동작을 보증할 수 없습니다.

서비스를 요청하기 전에

참고

- 제품 고장이 아닌데 방문 서비스를 요청할 경우, 방문 및 상담 비용이 청구되므로 서비스 센터에 의뢰하기 전에 다음 사항을 먼저 확인해 주세요.

작동법

운전이 안돼요

전기가 들어오는지 확인 후 다시 운전해 보세요.

보조 전원 스위치가 켜져 있는지 확인하세요.

보조 전원 스위치가 꺼져 있으면 리모컨의 전원(⏻)버튼을 눌러도 에어컨이 켜지지 않습니다.

꺼짐 및 종료예약을 통해 에어컨이 꺼진 경우 다시 리모컨의 전원(⏻)버튼을 눌러 주세요.

온도 조절이 안 돼요

스피드/송풍운전을 선택했을 경우 온도조절이 되지 않습니다.

바람세기 조절이 안돼요

자동/제습을 선택할 경우 바람의 세기는 자동으로 설정되어 있으므로 따로 조절되지 않습니다.

리모컨이 작동하지 않아요

건전지의 수명이 다 되었을 경우 새 건전지로 교체하세요.

리모컨 수신부가 가려져 있을 경우 가린 물건을 치우세요.

강한 빛(삼파장 형광등, 네온사인등) 근처에서 사용하면 전파 방해로 리모컨이 작동되지 않을 수 있습니다.

예약이 안돼요

예약 시간을 선택한 상태에서 리모컨의 **확인** 버튼을 누르지 않을 경우 예약 내역이 저장되지 않습니다. 예약 시간을 다시 설정한 후 리모컨의 **확인** 버튼을 누르세요.

서비스를 요청하기 전에

디스플레이

에러 검지 및 재운전

운전 중에 에러가 발생한 경우 LED 점멸로 이상을 표시하고, LED 외의 모든 운전이 정지됩니다.

리모컨 및 스위치로 재운전시 정상동작 후에 에러 모드를 판단합니다.

에러 검지시 LED 표시

현상	디스플레이 표시				비고
	파란색	녹색	주황색	빨간색	
필터 청소	X	X	●	X	
제상 운전	●	X	X	X	1초간 켜짐 → 9초간 꺼짐 반복
Smart Install 미설시 에러	X	X	X	●	
실내기와 실외기 통신 에러	X	●	X	X	
EEPROM 에러 / EEPROM 옵션 에러	●	X	X	●	
실내 온도 센서 이상 (Open/Short)	X	X	X	●	
실외기 에러	X	X	●	X	
실내기 배관 온도 센서 에러	X	●	X	●	
실내기 팬 에러	●	●	X	X	
온도 유지 에러	●	X	●	X	
실내기 Float 스위치 에러	X	●	●	X	
고압 막힘 에러	X	X	●	X	

●: 켜짐 ○: 점멸 X: 꺼짐



찬바람/따뜻한 바람

찬바람/따뜻한 바람이 나오지 않아요

희망온도가 현재온도 보다 높거나(냉방운전시) 낮을 경우(난방운전시)에는 리모컨의 온도() 버튼을 눌러 최저온도로 낮게(냉방운전시 18 °C) 또는 높게(난방운전시 30 °C) 조절하세요. 인버터 제품은 실내온도와 희망온도의 차이가 2 °C~3 °C 내로 적을 경우 최소 운전으로 가동되어 덜 시원(따뜻)하게 느끼실 수 있습니다.

먼지거름필터가 먼지로 막힌 경우 냉방(난방) 효과가 떨어지므로 자주 청소해 주세요.

실외기에 덮개가 덮여 있거나 근처에 장애물이 있는 경우 덮개를 벗기거나 장애물을 치워 주세요.

실내기가 햇빛이 비치는 곳에 설치되어 있다면 냉방운전시 커튼 등으로 햇빛을 차단시켜 주세요.

난방운전시 실외기에 얼음이 얼어 있을 경우 제상 표시가 켜지고 제상운전으로 진입하며 따뜻한 바람이 나오지 않습니다. 제상운전은 제품의 고장이 아니며 실외기의 얼음이 녹으면 다시 난방이 시작되고 제상 표시는 꺼집니다. 제상운전 시간은 얼음의 상태에 따라 다릅니다.

창문이나 문이 열려 있는 경우 냉방(난방)의 효과가 떨어지므로 닫아 주세요.

송풍운전을 사용할 경우 찬바람(따뜻한 바람)이 나오지 않습니다.

리모컨의  버튼을 눌러 다른 운전을 선택하세요.

현재온도가 희망온도에 도달한 경우 또는 에어컨을 켜 직후 3분 정도는 찬바람이 나오지 않습니다.

난방운전으로 초기 운전시 찬바람이 나오는 것을 방지하기 위해 일정 시간 동안은 바람이 나오지 않습니다.

현재온도가 희망온도에 도달한 경우 열교환기의 온도 조건에 따라 바람이 안나올 수 있습니다.

배관을 허용길이 이상으로 길게 연결할 경우 냉방(난방)효과가 떨어질 수 있습니다.



서비스를 요청하기 전에

냄새

이상한 냄새가 나요.

설치 및 사용환경에 따라 냄새 인자가 열교환기에 흡착되어 냄새가 발생될 수 있습니다. 냄새가 심할 경우 열교환기 세척이 필요할 수 있으며 서비스 센터에 문의해 주세요.

(열교환기 세척의 경우 유상으로 청구됩니다.)

먼지거름필터가 지저분한 경우 청소해 주세요.
(필터 청소 시 '필터 청소하기'를 참조하세요.)

먼지 필터, 열교환기 세척 후 리모컨의 청소 기능을 사용하면 에어컨 사용 후 내부 습기를 제거하여 냄새 발생을 억제할 수 있습니다.

소리

이상한 소리가 나요

에어컨 사용 상태에 따라(특히 실외온도가 20℃ 이하일 경우) 냉매 가스의 흐름이 변하면서 쇠썩, 꾸르륵, 꿀렁꿀렁 등의 물이 흐르는 듯한 소리가 날 수 있습니다. 냉매가 이동하는 정상적인 소음이므로 안심하세요.

물방울/습기

실외기 배관 연결부에서 물이 떨어져요

온도 차이에 의해 물방울이 맺혀 떨어질 수 있습니다. 고장이 아니므로 안심하세요.

실외기

실외기에서 수증기가 나요

난방운전시 실외 열교환기에 발생한 성애가 제상운전에 의해 녹으면서 발생하는 수증기입니다. 고장이나 화재가 아니므로 안심하세요.

안전을 위한 주의 사항

사용자의 안전을 지키고 재산상의 손해를 막기 위한 내용입니다.
반드시 잘 읽고 제품을 올바르게 사용해 주세요.

⚠ 경고

지키지 않았을 경우 사용자가 사망하거나 중상을 입을 수 있습니다.

⚠ 주의

지키지 않았을 경우 사용자가 부상을 당하거나 재산상의 손해를 입을 수 있습니다.

- ❗ 강제 지시 표시로 꼭 따라야 할 항목을 강조하여 나타냅니다.
- 🚫 행위 금지 표시로 하지 말아야 할 항목을 강조하여 나타냅니다.
- ⚡ 감전예방을 위한 접지 표시입니다.
- 🔌 전원을 차단하라는 표시입니다.
- 🚫 분해금지 표시입니다.

설치 관련

⚠ 경고

❗ 정격 전원 이상의 전원선을 제품 단독으로 사용하세요. 또한, 전원선을 임의로 연장하지 마세요.

- 전원선을 다른 기기와 병행하여 사용하거나 연장하여 사용하는 경우 감전, 화재의 원인이 됩니다.
- 변압기를 사용하는 경우 감전, 화재 원인이 됩니다.
- 전압/주파수/정격 전류 조건이 다르면 감전, 화재의 원인이 됩니다.

설치는 자격증을 가지고 있는 설치기사에게 의뢰하세요.

- 감전, 화재, 고장, 폭발, 상해의 원인이 됩니다.

에어컨 전용 개폐기 및 누전차단기를 설치하세요.

- 설치하지 않을 경우 감전, 화재의 원인이 됩니다.

실외기의 전기장치부가 노출되지 않도록 확실하게 고정하세요.

- 감전, 화재의 원인이 됩니다.

🚫 열기구 및 열에 약한 물건 근처나 습기, 기름, 먼지가 많은 곳, 직사광선 및 물(빗물 등)이 닿는 곳이나 가스가 켜
가능성이 있는 곳에 설치하지 마세요.

- 감전, 화재의 원인이 됩니다.

높은 외벽, 베란다 바깥 쪽 등 낙하 우려가 있는 곳에는 실외기를 절대 설치하지 마세요.

- 실외기가 떨어질 경우 인명 피해나 재산 손실을 가져올 수 있습니다.

안전을 위한 주의사항

⚠️ 안전을 위해서 반드시 접지하세요.

- 감전, 화재, 고장, 폭발의 원인이 됩니다.
- 접지는 가스관, 플라스틱, 수도관, 전화선 등에는 접지하지마세요.
- ※ 접지 : 감전 등의 전기사고 예방 목적으로 전자제품과 대지를 연결하는 것.

설치가 완료된 후 실내기 하단부에 냉매 또는 오일이 흘러내렸는지 확인하세요.

- 냉매 또는 오일이 흘러내릴 시에는 제품 파손의 우려가 있으니 중성 세제로 깨끗하게 닦아 주세요.

⚠️ 주의

❗ 바닥이 튼튼하고 수평인 곳에 설치하세요.

- 이상 진동 및 소음, 고장의 원인이 됩니다.

에어컨 실외기를 도로변에 설치할 경우 2 m 이상의 높이에 설치하거나 열기가 보행자에게 직접 닿지 않도록 설치하세요.

- 건축물의 설비기준 등에 관한 규칙으로 꼭 지켜야 하는 사항입니다.

배수호스는 배수가 확실하게 이루어지도록 설치하세요.

- 배수가 잘 되지 않으면 실내로 물이 넘쳐 재산상의 피해를 입힐 수 있습니다.

실외기 설치시에는 반드시 배수호스를 연결하여 배수가 확실하게 이루어지도록 설치하세요.

- 난방운전 중 실외기에서 생긴 물이 외부로 넘쳐 재산상의 피해가 발생할 수 있습니다. 특히, 겨울철에는 물이 얼어 얼음이 떨어질 경우 인명 피해나 재산 손실을 가져올 수 있습니다.

서버룸, 기계실, 전산실과 같은 항온항습기(연중냉방)가 필요한 장소에는 설치하지 마세요.

- 제품보증 환경을 벗어나 신뢰성에 문제가 발생할 수 있습니다.

헤어스프레이 성분이 제품 열교환의 친수성을 떨어뜨려 냉방 사용시 제품외관에 이슬 맺힘 현상이 발생할 수 있으니 미용실 같은 장소에는 설치하지 마세요.

전원 관련

⚠️ 경고

❗ 보조전원스위치가 손상되었을 때는 서비스센터에 연락하세요.

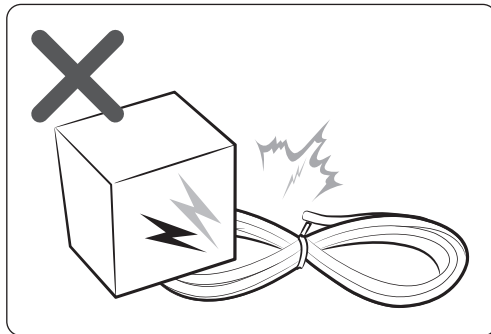

전원선을 무리하게 구부리거나, 잡아 당기거나, 비틀거나 묶지 마세요. 또한, 금속부에 걸거나 무거운 물체를 올려 놓거나, 사이에 끼워 넣거나, 제품 뒤쪽으로 밀어 넣지 마세요.

- 감전, 화재의 원인이 됩니다.

손상된 전원 코드는 감전의 위험이 있으므로 반드시 제조사, 제조사의 인력 또는 이에 준하는 자격을 갖춘 기술자에 의해 교체하세요.

⚠ 주의

- Ⓜ 장시간 사용하지 않거나 천등 및 번개가 칠 경우에는 전원을 차단하세요.
 - 감전, 화재의 원인이 됩니다.

사용 관련

⚠ 경고

- ❗ 제품이 침수된 경우 전원을 차단하고 서비스센터에 연락하세요.
 - 감전, 화재의 원인이 됩니다.

제품에서 이상한 소리, 타는 냄새, 연기 등이 나면 즉시 전원을 차단하고 서비스센터에 연락하세요.

- 감전, 화재의 원인이 됩니다.

가스(도시 가스, 프로판 가스 등)가 켜져 있을 때는 제품이나 전원 코드를 만지지 말고 바로 환기시킨 후 서비스 대행점 또는 유자격기술자에게 연락하세요.

- 환기팬은 사용하지 마세요.
- 불꽃이 일어나면 폭발, 화재의 원인이 됩니다.

제품을 재설치할 때는 서비스센터에 의뢰하세요.

- 고장, 누수, 감전, 화재의 위험이 있습니다.
- 제품 운송 서비스는 지원되지 않으며, 제품 설치 장소를 바꾸는 경우 추가 공사비와 설치비가 별도로 청구됩니다.
- 특히, 공장 지대나 염분이 많은 해안 등 특수한 장소에 설치해야 할 때는 서비스센터에 연락하세요.

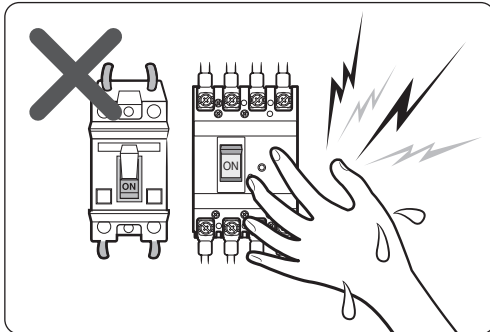

젖은 손으로 보조전원스위치를 만지지 마세요.

- 감전의 원인이 됩니다.

안전을 위한 주의사항

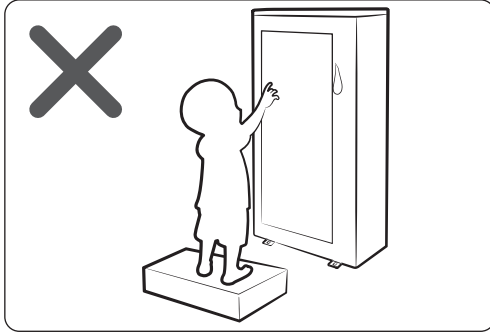

실외기 근처에 어린이가 밟고 올라설 수 있는 물건을 놓아두지 마세요.

- 어린이가 떨어져 크게 다칠 수 있습니다.

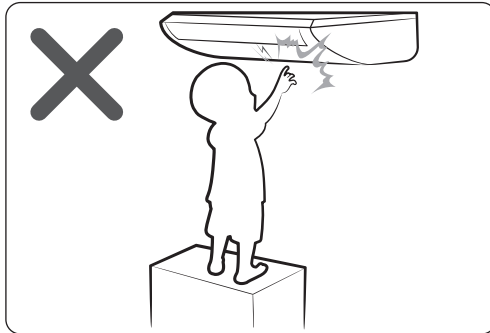

제품의 공기 흡입구 또는 배출구에 손가락, 이물질 등을 넣지 마세요.

- 특히, 바람문이 닫힐 때 손가락 등을 넣어 다치는 일이 없도록 주의해 주세요.

제품 작동 중에 임의로 빼거나 보조전원스위치로 제품을 끄지 마세요.

- 다시 켤 경우, 불꽃이 발생하여 감전, 화재의 원인이 됩니다.

비닐 포장재는 어린이의 손이 닿지 않는 곳에 보관 또는 폐기하세요.

- 머리에 쓰는 행위 등으로 코나 입이 막혀 질식의 원인이 됩니다.

제품에 인위적으로 과도한 충격을 주거나 잡아 당기거나 매달리지 마세요.

- 화재, 고장, 상해의 원인이 됩니다.

밀폐되었거나 유아, 노약자가 있는 곳에서는 오랫동안 사용하지 마세요.

- 산소가 부족하게 되어 위험할 수 있으므로 가능한 1시간에 한 번 정도 창문을 열어 환기시켜 주세요.

난방 운전시에는 앞면패널을 손으로 만지지 마세요. 특히, 손가락을 넣지 마세요.

- 감전, 화상의 원인이 됩니다.

 제품 내의 전기 부품에 물이나 이물질이 들어간 경우에는 전원을 차단하고 서비스센터에 연락하세요.

- 감전, 화재의 원인이 됩니다.

 임의로 분해, 수리, 개조하지 마세요.

- 정격 퓨즈 이외의 것(구리, 철사 등)을 사용하지 마세요.

- 감전, 화재, 고장, 상해의 원인이 됩니다.

주의

 제품 아래에 다른 제품이나 물건이 없도록 해 주세요.

- 실내기에서 떨어지는 물로 인해 화재, 재산상의 손해 발생의 원인이 됩니다.

실내기 주위에 고무재질의 물건을 놓아두지 마세요.

- 고무재질과 실내기 표면이 맞닿으면 화학적으로 반응하여 제품 파손의 원인이 됩니다.

실외기의 설치대가 파손되지 않았는지 1년에 한 번 이상 점검해 주세요.

- 인명 피해, 재산상의 손해 발생의 원인이 됩니다.

실외기 열교환기 및 연결배관은 뜨거우므로 손을 대지 마세요.

- 화상의 위험이 있습니다.

선박, 이동식 차량(캠핑카 등)에 제품을 설치하지 마세요.

- 염분이나 진동 등으로 고장, 감전, 화재의 원인이 됩니다.



⊘ 제품 위에 올라가거나 물건(세탁물, 촛불, 담뱃불, 그릇, 약품, 금속 등)을 올려 놓지 마세요.

- 감전, 화재, 고장, 상해의 원인이 됩니다.

젖은 손으로 제품을 작동시키지 마세요.

- 감전의 위험이 있습니다.

운전 중 공기 배출구를 강제로 열지 마세요.

- 제품 파손의 원인이 됩니다.

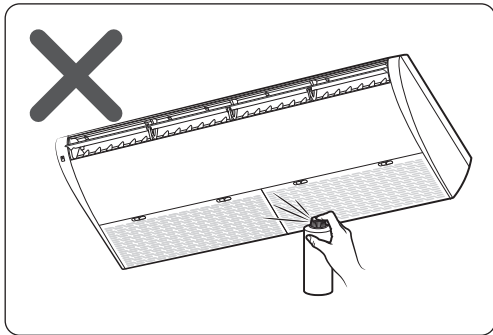

제품에 살충제, 방향제나 가연성 스프레이를 뿌리지 마세요.

- 인체에 해로울 뿐 아니라 감전, 화재, 고장, 파손의 원인이 됩니다.

에어컨에서 나오는 물은 마시지 마세요.

- 인체에 해롭습니다.

리모컨에 심한 충격을 주거나 임의로 분해하지 마세요.

리모컨 건전지 교체 시 폐건전지는 유아의 손이 닿지 않는 곳에 보관하세요.

- 유아가 건전지를 먹었을 경우, 즉시 의사와 상담하세요.

건전지를 교체할 경우 건전지 액이 피부에 묻지 않도록 주의하세요.

- 인체에 해롭습니다.

제품에 연결된 배관을 만지지 마세요.

- 화상, 상해의 원인이 됩니다.

정밀기기, 식품, 동식물, 화장품 등의 보존이나 특수 용도로는 사용하지 마세요.

- 재산상의 손해가 발생할 수 있습니다.

에어컨 바람이 사람이나 동식물에 오랫동안 직접 닿지 않도록 하세요.

- 인체에 해로우며, 동식물에도 나쁜 영향을 줄 수 있습니다.

겨울철 난방기간 중 실외온도가 영하로 내려갈 경우 제품 자체적으로 보호동작을 하므로 겨울철에도 전원을 공급해 주세요.

- 제품 전원 차단시에 압축기 보호기능이 동작하지 않아 제품 고장이 발생할 수 있습니다.

본 제품은 신체, 감각, 정신 능력이 결여되어 있거나 경험과 지식이 부족하여 감독이나 지시 없이는 안전하게 기기를 사용할 수 없는 사람(어린이 포함)이 사용하도록 만들어지지 않았습니다.

안전한 사용을 위하여, 어린이가 기기를 가지고 놀지 않도록 어린이를 감시하는 것이 좋습니다.



안전을 위한 주의사항

청소 관련

⚠ 경고

- ⊘ 제품에 물을 직접 뿌리거나 벤젠, 시너, 알코올, 아세톤 등으로 닦지 마세요.
 - 변색, 변형, 파손, 감전, 화재의 원인이 됩니다.
- 청소 시에는 전원을 차단하고, 팬이 회전을 멈추면 청소하세요.
 - 감전, 화재의 원인이 됩니다.

⚠ 주의

- ❗ 실외기의 열교환기는 표면이 날카로우니 청소시 주의하세요.
 - 손가락이 베일 우려가 있으므로 두꺼운 면장갑 등을 착용하세요.
- ⊘ 에어컨 내부를 직접 청소하지 마세요.
 - 내부 청소는 서비스센터에 문의하세요.
 - 필터 청소 시 '필터 청소하기'를 참조하세요.
 - 감전, 화재의 원인이 됩니다.
- ⊘ 청소 시에는 반드시 보조전원스위치를 꺼주세요.

전자 제품을 버리려면

환경 보호 및 자원 재활용을 위해 폐 전자 제품은 다음과 같이 처리해 주세요.

무상 처리

삼성전자 대리점에서 새 제품을 구매하고 기존 제품을 버리고자 하는 경우, 새 제품 배달 시 제조사 구분 없이 설치 기사가 모든 제품을 무료로 수거해 드립니다.

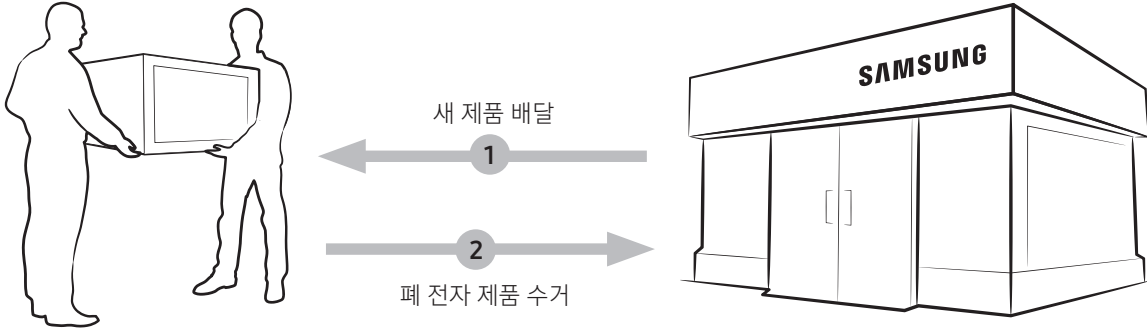

참고

직접 운반(hand carry)이 가능한 소형 전자 제품은 삼성전자에서 새 제품을 구매하지 않더라도 가까운 삼성전자 대리점 또는 서비스 센터로 직접 가져오시면 무상으로 폐기해 드립니다.

유상 처리

삼성전자에서 새 제품을 구매하지 않고 기존에 사용하던 제품을 버리고자 하는 경우, 관할 주민자치센터에 연락하여 안내대로 처리해 주세요.

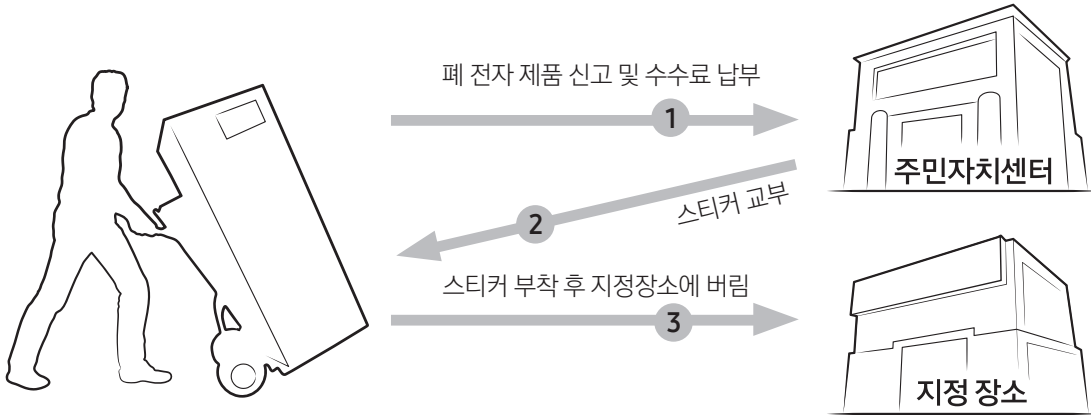

삼성전자의 녹색 경영

삼성전자는 1992년 6월 환경 경영 체제 구축을 통해 환경 오염 사고를 예방하고, 지속적인 개선을 위한 '환경방침'을 발표한 데 이어 1996년 5월 '녹색경영'을 선언하였습니다.

삼성전자의 '녹색경영'은 환경, 안전, 보건을 기업 경영 활동의 핵심 요소로 인식하고 이를 적극 추진함으로써 인류의 풍요로운 삶의 구현과 지구 환경 보전에 동참하겠다는 의지의 표현입니다.

제품보증서

제품보증서

서비스에 대하여

저희 삼성전자에서는 품목별 소비자 분쟁해결 기준(공정거래위원회 고시)에 따라 아래와 같이 제품에 대한 보증을 실시합니다. 서비스 요청시 삼성전자서비스(주) 또는 지정된 협력사에서 서비스를 합니다. 보상여부 및 내용통보는 요구일로부터 7일 이내에, 피해보상은 통보일로부터 14일 이내에 해결하여 드립니다.

제 품 명	모 델 명
구 입 일	Serial No.
구입대리점	판매금액

제품 보증 기간은 **2년**
 핵심부품(컴프레서) 보증기간은 **4년**
 부품 보유기간은 **8년**입니다.

※핵심부품 보증기간이 남아있어도 제품 보증기간이 경과 하였다면 교환, 환불이 아닌 핵심부품 무상 수리만 가능합니다.

무상서비스

※일반 제품을 영업용으로 전환하여 사용할 경우의 보증기간은 반으로 단축되어 적용됩니다.

1. 부품 보유기간내 정상적인 사용상태에서 발생한 성능, 기능상의 고장 발생시

소비자 피해유형	제품보증기간 이내	제품보증기간 이후
● 구입후 10일 이내에 정상적인 사용상태에서 발생한 성능·기능상의 하자로 중요한 수리를 요할 때	제품교환 또는 구입가 환급	해당없음
● 구입후 1개월 이내에 정상적인 사용상태에서 발생한 성능·기능상의 하자로 중요한 수리를 요할 때	제품교환 또는 무상수리	해당없음
● 제품 구입시 운송과정 및 제품 설치 중 발생한 피해	제품교환	해당없음
● 교환된 제품이 1개월 이내에 중요한 수리를 요하는 고장 발생 및 교환 불가능시	구입가 환급	해당없음
● 품질보증기간 이내에 동일하자로 2회까지 고장 발생시	무상수리	유상수리
● 품질보증기간 이내에 동일하자로 3회까지 고장 발생시	제품교환 또는 구입가 환급	유상수리
● 품질보증기간 이내에 서로 다른 하자로 5회째 고장 발생시	제품교환 또는 구입가 환급	유상수리
● 소비자가 수리 외의한 제품을 사업자가 분실한 경우	제품교환 또는 구입가 환급	정액감가상각한 금액에 10%를 가산하여 환급
● 부품 보유기간 내 수리용 부품을 보유하고 있지 않아 수리가 불가능 한 경우	제품교환 또는 구입가 환급	정액감가상각한 전액 금액에 구입가의 10%를 가산하여 환급
● 수리용 부품은 있으나 수리 불가능시	제품교환 또는 구입가 환급	정액감가상각 후 환급

2. 소비자의 고의, 과실로 인한 고장인 경우

소비자 피해유형	제품보증기간 이내	제품보증기간 이후
● 수리가 불가능한 경우	유상수리에 해당하는 금액중 수 후 제품교환 또는 환급	정액감가상각한 전액 금액에 구입가의 10%를 가산하여 환급
● 수리가 가능한 경우	유상수리	유상수리

기타사항

매립용배관 설치 시 수분, 이물제거를 위해 세척작업은 반드시 실행해야 함으로 세척작업 비용은 유상 징수합니다.

삼성전자주식회사

http://www.samsung.com/sec/



유상서비스

1. 고장이 아닌 경우

- 사용설명 및 분해하지 않고 처리하는 경우, 판매점의 부실한 설치로 인한 재설치
- 제품의 이동, 이사 등으로 인한 설치 부실, 소비자 설치 미숙 및 구입시 고객 요구로 설치한 후 재설치, 내부세척 서비스 요청

2. 소비자 과실로 고장난 경우

- 소비자의 취급 부주의 또는 잘못된 수리, 개조하여 고장 발생시
- 전기 용량을 틀리게 사용하여 고장이 발생된 경우
- 삼성전자(주) 서비스 위탁업체인 삼성전자 서비스(주) 기사 및 협력사 기사가 아닌 사람이 수리하여 고장 발생시
- 외부 충격이나 떨어뜨림 등에 의한 고장, 손상 발생시
- 삼성전자에서 미지정된 소모품이나 옵션품 사용으로 고장 발생시
- 사용설명서 내의 '주의사항'을 지키지 않아 고장 발생시

3. 그 밖의 경우

- 천재지변 (낙뢰, 화재, 염해, 수해 등)에 의한 고장 발생시
- 소모성 부품의 수명이 다한 경우 (건전지, 필터류 등)

※ 고장이 아닌 경우 서비스를 요청하면 요금을 받게 되므로 반드시 사용설명서를 읽어주세요.
 ※ 이 보증서는 한국에서만 사용되며 다시 발행하지 않으므로 사용설명서와 함께 잘 보관해 주세요.



메모





SAMSUNG

사용 설명서

삼성 시스템 에어컨

※ 제품 사용에 필요한 내용이 포함되어 있으니 사용 전에 반드시 설명서를 보세요.

• 분실하실 경우 따로 구입해야하므로 보관에 주의하세요.

에어컨 설치 기사의 설치 자격증을 반드시 확인하세요!

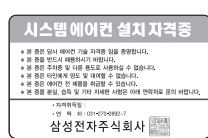

에어컨 신규 설치 및 재설치는 반드시 당사 설치 자격증을 소지한 설치 기사가 정품 부품을 사용하여 설치할 수 있도록 서비스 센터 대표 번호로 연락 바랍니다. 설치 자격증을 소지하지 않은 설치 기사에게 설치하여 발생한 문제에 대해서는 당사가 책임을 지지 않습니다.

오래 사용한 에어컨은 안전 점검이 필요합니다.

	이런 증상이 나타나나요?	이럴 땐 사용을 중지하세요.
<p>안전점검</p>	<ul style="list-style-type: none"> ○ 운전 소리가 매우 크거나, 이상한 소리가 난다. ○ 운전 중에 이상한 냄새와 연기가 난다. ○ 누전차단기나 퓨즈가 자주 끊어진다. ○ 실내기에서 물이 샌다. ○ 그 밖의 이상이나 고장이 있다. 	<ul style="list-style-type: none"> ○ 안전을 위해 전원 스위치를 끄고 콘센트에서 플러그를 뽑아 놓는다. ○ 구입처 또는 서비스 센터로 연락하여 점검을 받는다. ◎ 절대 소비자의 임의로 수리를 하지 마시기 바랍니다.

서비스 센터 대표 번호	고객 상담실
가장 접수 및 재설치 문의 전국 어디서나 1588-3366 제품 모델명, 고장 상태, 연락처를 정확히 알려 주시면 고객 여러분의 문의 사항을 언제나 친절하게 듣고 빠르게 처리해 드리겠습니다.	02-541-3000 080-022-3000
사이버 서비스 센터 홈페이지	삼성전자 홈페이지
www.samsungsvc.co.kr 고객이 원하는 날짜와 시간에 실시간으로 고장 상태를 상담할 수 있는 사이버 서비스 센터를 운영하고 있습니다.	www.samsung.com/sec/

삼성전자주식회사



한국 서비스 품질 우수 기업이란?
소비자의 의견이나 불만 또는 피해를 신속하고 정확히 처리하는 기업에 대하여 산업통상자원부에서 우수기업으로 인정해 주는 제도입니다.



DB68-08467A-00

